



PACKAGING
COMFORT.PACK É
QUANDO TEMOS A PRODUTIVIDADE
E ERGONOMIA JUNTAS.

Storopack – ESPECIALISTA EM EMBALAGENS DE PROTEÇÃO E PROCESSOS DE EMBALAGEM	3
COMFORT.PACK VISÃO GERAL	4
CONSULTORIA E SERVIÇO	6
PROCESSO STOROPACK	8
COMFORT.PACK	10
PORTFÓLIO DE PRODUTOS	14
MESA DE COMFORT.PACK	15
SISTEMAS DE RACK E GAVETA	16
EXTENSÕES	17
EMBALAGEM DE PROTEÇÃO FLEXÍVEL	18
ACESSÓRIOS DE ESCRITÓRIO	20
ILUMINAÇÃO E BALANÇAS	22
ACESSÓRIOS ADICIONAIS	23
PERSONALIZAÇÃO	24
ESTUDOS DE CASOS DE CLIENTES	26

As of: 2022

1874 Fundada como fábrica de couro

1959 Fundação da Storopack Hans Reichenecker GmbH + Co.; Produção de peças técnicas moldadas feitas de Styropor®

72 locais

2.310 funcionários

612 milhões de Euros de faturamento

PROTEÇÃO PERFEITA SIGNIFICA ESTAR PREPARADO PARA QUALQUER SITUAÇÃO.

A Storopack é especialista em embalagens de proteção. A nossa promessa é fornecer “A Embalagem de Proteção Perfeita” para proteger qualquer produto de modo ideal enquanto estiver em trânsito. Pensamos de forma holística, mostramos aos nossos clientes como tornar o processo de embalagem mais eficiente e, se desejado, integramos soluções sob medida. A nossa ampla gama cobre todos os requisitos associados à proteção ideal dos produtos. Com 2.310 funcionários em instalações produtivas certificadas e localidades em 18 países, mantemos uma estrutura descentralizada e estamos sempre muito próximos aos nossos clientes.

NOSSAS FORÇAS- SUA VANTAGEM:

- ▶ EMPRESA FAMILIAR GERIDA PELO PROPRIETÁRIO
- ▶ CONTATOS LOCAIS
- ▶ FOCO INTERNACIONAL
- ▶ CONFIABILIDADE
- ▶ SERVIÇO E CONSULTORIA PERSONALIZADA
- ▶ ALTA DIVERSIDADE DE PRODUTOS
- ▶ MELHORIA CONTÍNUA DOS PROCESSOS DE EMBALAGEM
- ▶ OTIMIZAÇÃO DO PROCESSO
- ▶ SOLUÇÕES COMPLETAS DE UM SÓ FORNECEDOR
- ▶ SOLUÇÕES PRONTAS PARA OPERAR, COM PROCESSOS DE AUTOMAÇÃO

▶ **Storopack image film:** www.storopack.com.br/perfect-protective-packaging

COMFORT.PACK FOCO NA ERGONOMIA DO PROCESSO DE EMBALAGEM.

A ergonomia no local de trabalho é importante, porque movimentos incorretos e distâncias a pé desnecessárias ao embalar seus produtos custam tempo e energia. Isso afeta a saúde dos funcionários a longo prazo.

As COMFORT.PACK da Storopack combinam ambos: fluxos de trabalho confortáveis e processos eficientes. São evitados movimentos desnecessários, pois o embalador sempre tem todos os materiais de embalagem convenientemente ao alcance, a uma altura ergonômica. As estações de embalagem personalizadas são projetadas ergonomicamente, de acordo com o princípio Working Comfort® da Storopack e não apenas aumentam a produtividade dos seus processos, mas também o bem-estar dos seus funcionários. COMFORT.PACK evitam os esforços e, assim, aumentam a satisfação e a motivação.

CONSULTORIA INDIVIDUAL

Os nossos especialistas analisam os seus processos de embalagem existentes e fornecem a solução correta, levando em consideração os aspectos ergonômicos. Aqui o foco está em iguais proporções na eficiência dos processos e no bem-estar dos seus funcionários.

O conceito modular das estações de embalagem torna seus processos de embalagem adequados para o futuro: Com base no princípio modular, as estações de embalagem podem ser expandidas a qualquer momento. Elas sempre podem ser adaptadas e integradas às necessidades individuais dos embaladores e aos requisitos do seu processo de embalagem.

AS VANTAGENS DAS COMFORT.PACK

- ▶ PRODUTIVIDADE: DE CAIXAS DE REMESSA A EMBALAGENS DE PROTEÇÃO E ETIQUETAS, AS COMFORT.PACK PODEM COMBINAR TODAS AS FUNÇÕES DE EMBALAGEM, ECONOMIZAR TEMPO E DISTÂNCIAS A PÉ
- ▶ CONFORTÁVEL PARA O USUÁRIO: ERGONOMICAMENTE PROJETADAS DE ACORDO COM O PRINCÍPIO Working Comfort®
- ▶ PERSONALIZÁVEL: GRAÇAS AO PRINCÍPIO MODULAR, CADA COMFORT.PACK STATION É ADAPTADA ÀS NECESSIDADES DO CLIENTE, CADA SOLUÇÃO É DESENVOLVIDA INDIVIDUALMENTE
- ▶ VARIÁVEL: SOLUÇÃO ABRANGENTE PARA TODOS OS MATERIAIS DE EMBALAGEM STOROPACK: AIRplus®, PAPERplus®, PAPERbubble®, FOAMplus® E Chips de Embalagem
- ▶ ELEGANTE: UTILIZAÇÃO DE MATERIAIS DE ALTA QUALIDADE E VISUALMENTE AGRADÁVEIS; POSSIBILIDADE DE ESCOLHER CORES PERSONALIZADAS OU GRAVAÇÕES DE LOGOTIPO





CONSULTORIA E SERVIÇO

SERVIÇO SIGNIFICA
FOCAR NOS REQUISITOS DO
CLIENTE.

BOA CONSULTORIA SIGNIFICA
DESENVOLVER SOLUÇÕES SOB MEDIDA.

05 SERVIÇO

Os nossos serviços não se limitam somente a suporte pessoal pelos nossos especialistas e serviço no local. Informamos permanentemente nossos clientes sobre novas tecnologias, materiais e processos e os aconselhamos sobre o aperfeiçoamento de processos de embalagem existentes. Graças à nossa ampla estrutura global de serviços, a Storopack está sempre ao seu lado.

04 FORNECIMENTO

Os especialistas da Storopack instalam a COMFORT.PACK station profissionalmente e treinam os operadores minuciosamente.

Isso assegura o uso ideal da solução e da embalagem de proteção correspondente.

03 PRODUÇÃO

Sob padrões de qualidade constantemente monitorados, produzimos a COMFORT.PACK station desenvolvida em nossos Centros de Serviços Storopack na Alemanha e nos EUA e em cooperação com nossos parceiros.

01 ANÁLISE

A fase de análise é parte integrante do sucesso deste processo. Observamos atentamente os objetivos do cliente, bem como os produtos a serem embalados, os materiais de embalagem atualmente utilizados, os meios de transporte e a organização do processo de embalagem existente.

02 DESENVOLVIMENTO DO PROCESSO E DO PRODUTO

Usando os resultados desta análise são planejadas medidas concretas para a otimização do processo de embalagem e do material. Para ilustrar o desenvolvimento individual, criamos uma visualização 3D detalhada mostrando a solução planejada. Usamos produtos padronizados do nosso portfólio ou, se necessário, trabalhamos com produtos que vão além da nossa linha de produtos existente.

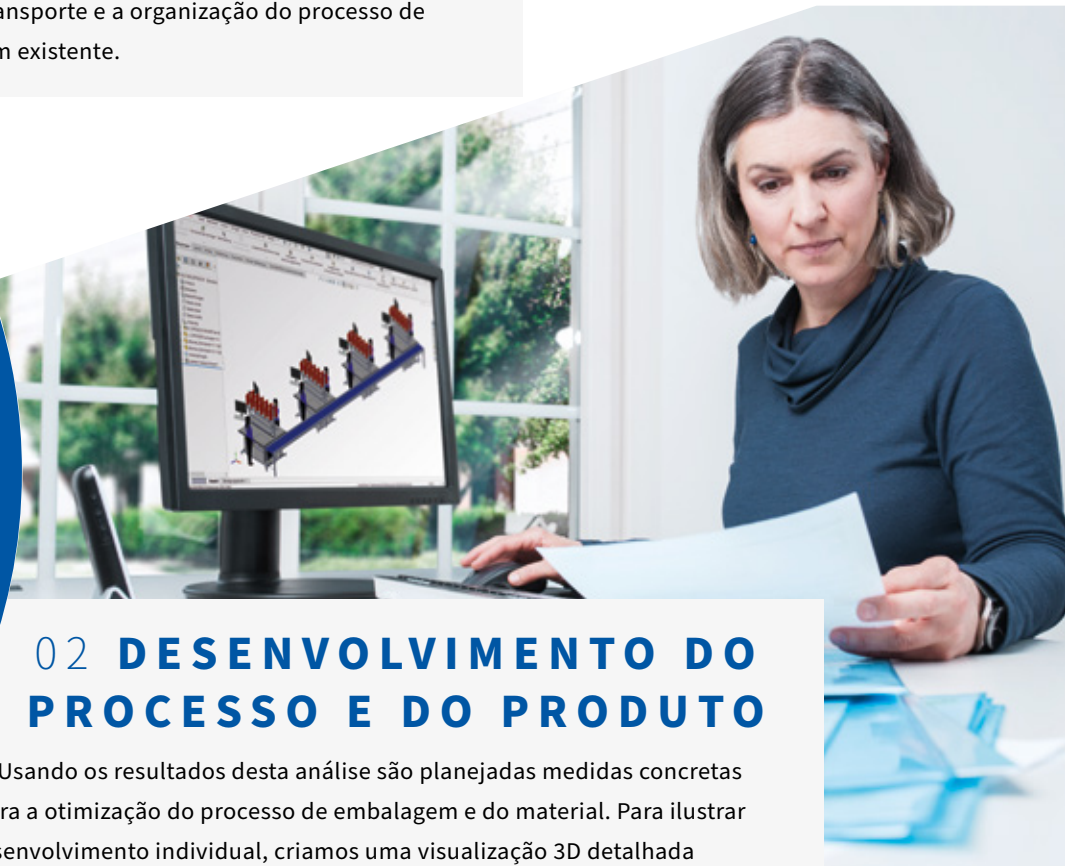



COMFORT.PACK

VARIÉDADE É OFERECER A
SOLUÇÃO ADEQUADA PARA
CADA DESAFIO.

COMFORT.PACK SIGNIFICA AUMENTO DE PRODUTIVIDADE COM ESTAÇÕES DE EMBALAGEM ERGONÔMICAS.

Estações de trabalho ergonômicas e processos eficientes – com COMFORT.PACK a Storopack aumenta a produtividade do processo de embalagem de proteção. Graças ao princípio de design modular e uma ampla seleção de

acessórios, nossos especialistas desenvolvem a solução certa para cada desafio. Além disso, é possível fabricar personalizadas para requisitos especiais específicos do cliente.

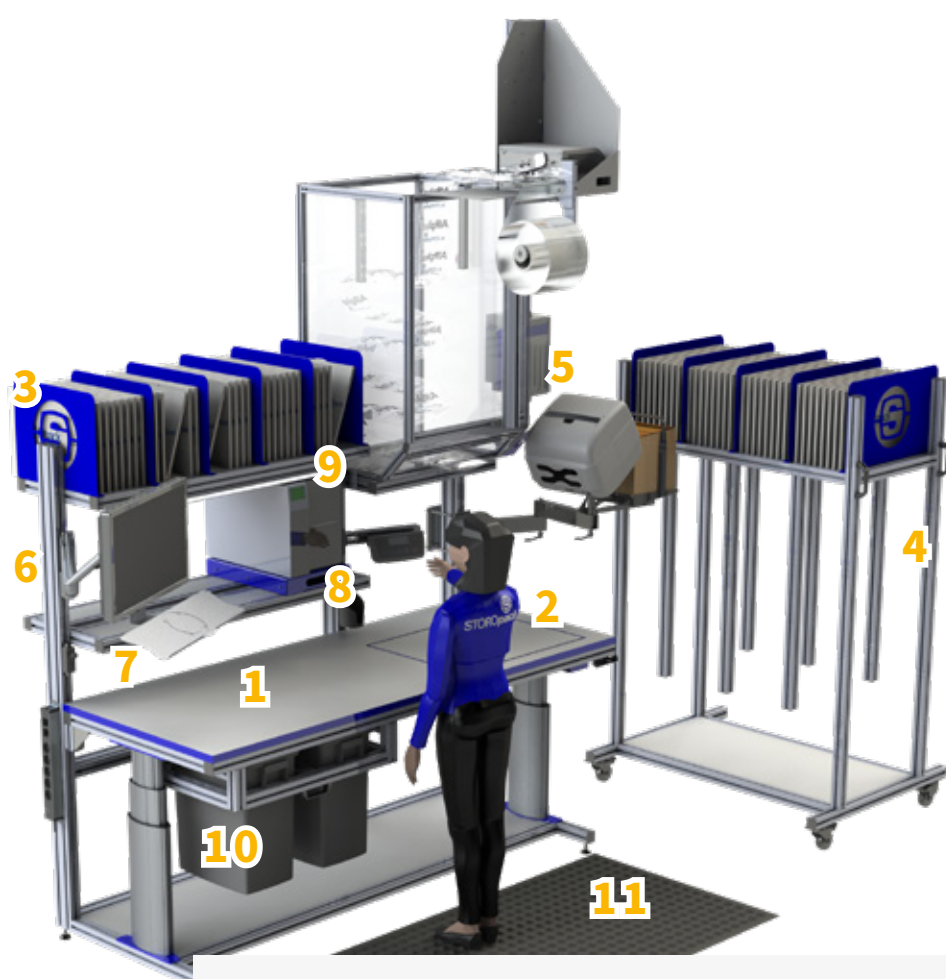

	PÁGINA
1. MESA DE COMFORT.PACK	15
2. RECORTE PARA A BALANÇA	15/22
3. SISTEMA DE RACK	16
4. SISTEMA DE RACK MÓVEL	17
5. EMBALAGEM DE PROTEÇÃO FLEXÍVEL	18
6. MONITOR COM BRAÇO DOBRÁVEL	20
7. TECLADO COM BRAÇO DOBRÁVEL	20
8. SUPORTE RETRÁTIL DA IMPRESSORA	21
9. ILUMINAÇÃO	22
10. SUPORTE RETRÁTIL PARA RECIPIENTES	23
11. TAPETE DE TRABALHO ERGONÔMICO	23

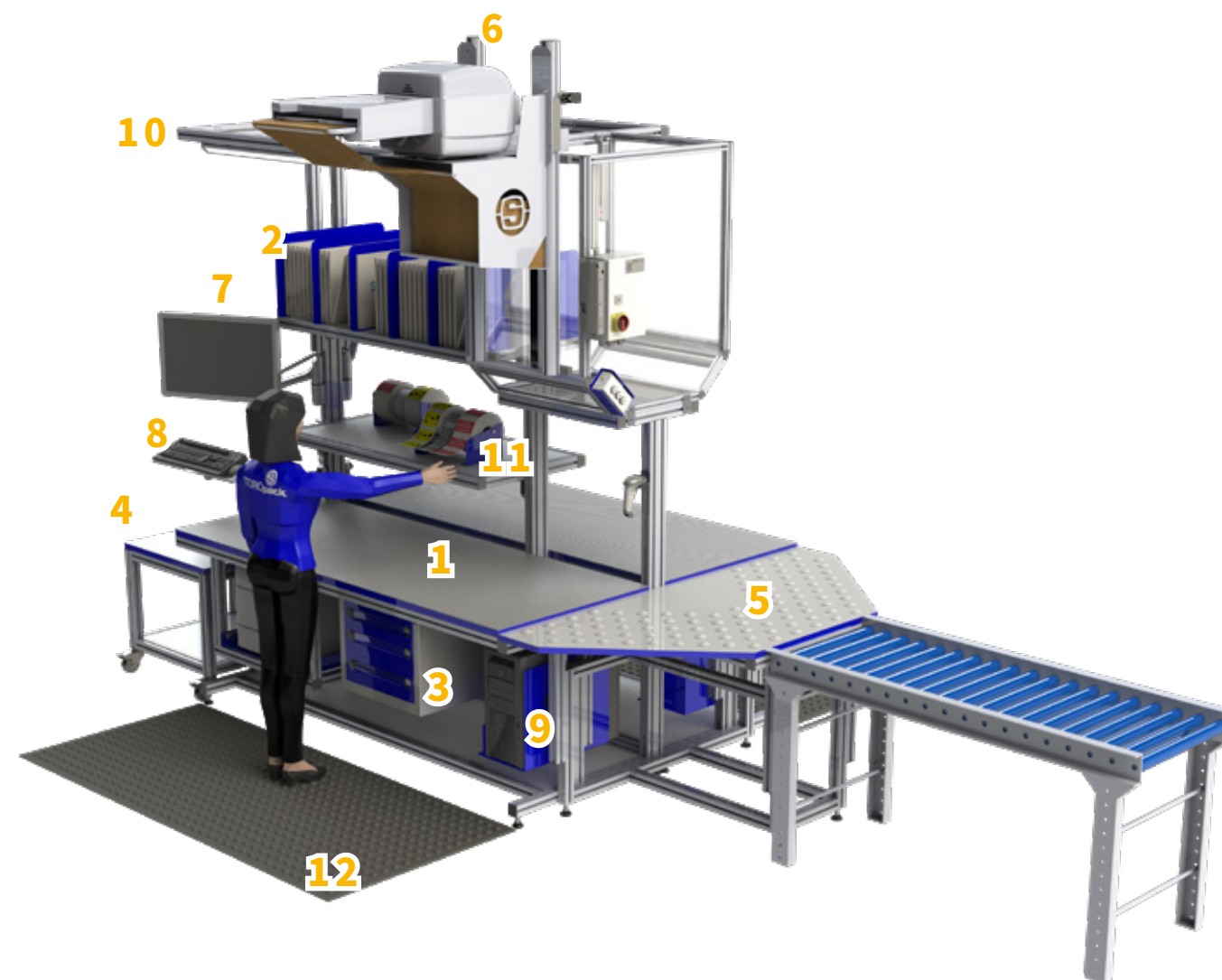

	PÁGINA
1. MESA DE COMFORT.PACK	15
2. SISTEMA DE RACK	16
3. GAVETEIRO SOB A BANCADA	17
4. MESA LATERAL	17
5. MESA TRAPEZOIDAL COM ROLETES DE ESFERAS	17
6. EMBALAGEM DE PROTEÇÃO FLEXÍVEL	18
7. MONITOR COM BRAÇO DOBRÁVEL	20
8. TECLADO COM BRAÇO DOBRÁVEL	20
9. SUPORTE PARA COMPUTADOR	20
10. ILUMINAÇÃO	22
11. DISPENSADOR DE ETIQUETAS	23
12. TAPETE DE TRABALHO ERGONÔMICO	23

Mais produtos nas páginas a seguir.

PORTFÓLIO DE PRODUTOS

FLEXIBILIDADE É QUANDO O EQUIPAMENTO PODE SER PERSONALIZADO PARA AS SUAS NECESSIDADES.

A Storopack tem uma ampla seleção de produtos para construir a COMFORT.PACK station ideal para diferentes necessidades. Nossos especialistas trabalham em estreita colaboração com os clientes para desenvolver a solução perfeita. Os produtos e soluções são sob medida para os seus requisitos. Apoiaremos você até que alcance os resultados ideais.

MESA DE COMFORT.PACK

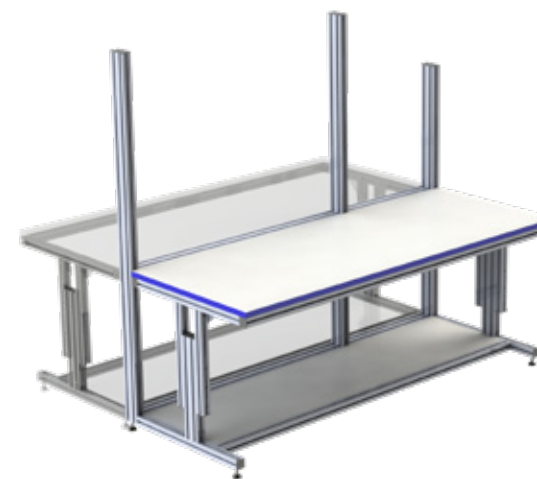

MESA DE COMFORT.PACK

A mesa de COMFORT.PACK é durável e convincente, resistente à umidade e ao risco de acordo com EN 312. O revestimento laminado de alta pressão em ambos os lados de acordo com DIN EN 438 torna a mesa particularmente robusta. A proteção do embalador, bem como da borda da mesa é assegurada pela borda ABS azul. Dependendo dos requisitos do cliente, isso também pode ser projetado com cores individuais. A espessura da mesa é de 26,6 mm. A configuração como estação de embalagem pode ser simples ou dupla. Ajuste de altura manual ou elétrico opcional. A capacidade de carga máxima da mesa de altura ajustável manualmente é de 600 kg.

TAMANHOS PADRONIZADOS

Dimensões individuais são possíveis sob solicitação.

2000 x 800 mm	1200 x 800 mm
2000 x 650 mm	1200 x 650 mm
1600 x 800 mm	700 x 800 mm
1600 x 650 mm	700 x 650 mm

TAMPO DA MESA DO EQUIPAMENTO

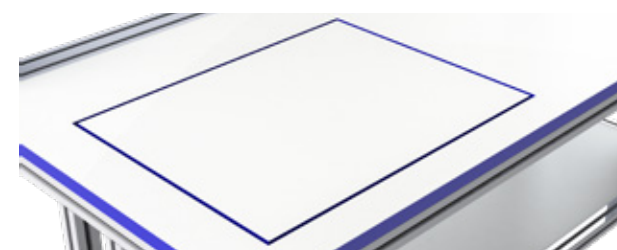

RECORTE PARA A BALANÇA

Recorte para a balança, ideal para a integração econômica em espaço de uma balança na mesa de embalagem.



ROLETES DE ESFERAS

Equipamento da superfície da mesa com roletes de esferas para suportar movimentos de caixas (capacidade de carga por rolete 35 kg).

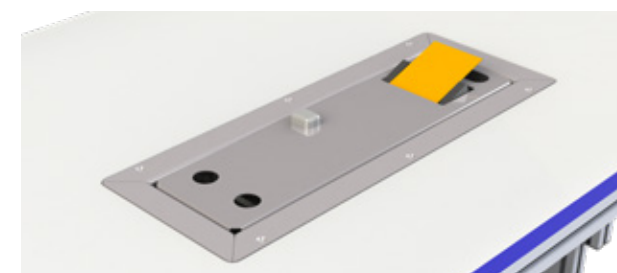

DISPENSADOR DE FITA ATIVADA POR ÁGUA

Economia de espaço, embutido ao tampo da mesa para maior ergonomia e eficiência. Para aplicar a fita ativada por água diretamente na caixa de papelão, deslizando-a sobre o dispensador, ou para dispensar tiras de fita ativada por água.

FAÇA DA SUA MESA DE COMFORT.PACK UMA COMFORT.PACK STATION

SISTEMAS DE RACK E GAVETA

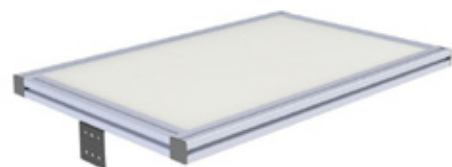

SISTEMA DE RACK I

Rack robusto com revestimento de resina de melamina resistente ao risco para armazenamento das ferramentas de trabalho necessárias.



SISTEMA DE RACK II

Rack de caixas de papelão robusto com revestimento de resina de melamina resistente a riscos e divisórias para armazenar caixas de remessa. As divisórias são ajustáveis individualmente.

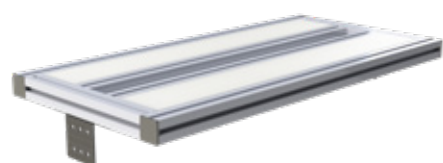

SISTEMA DE RACK III

Rack robusto com revestimento de melamina resistente a riscos. Canal de cabos equipado com escovas, mantém os cabos no lugar.



GAVETEIRO SOB A BANCADA

Gaveteiro de bancada com trava para armazenar suprimentos de remessa para uma aparência organizada. Disponível com uma ou três gavetas. Capacidade de carga máxima de 35 kg.



SISTEMA DE RACK MÓVEL

Ideal para armazenar grandes caixas de papelão perto do local de trabalho. Roletes permitem um posicionamento flexível da prateleira. Pode ter dimensões individuais.

EXTENSÕES

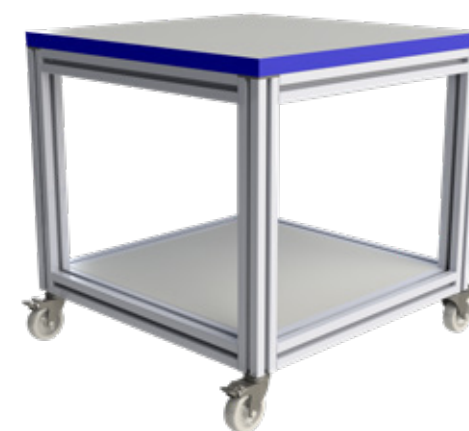

MESA LATERAL

Extensão flexível para uma COMFORT.PACK com revestimento laminado de alta pressão em ambos os lados. Pode ser planejado próximo ou integrado à mesa de embalagem.

- ▶ SEM ROLETES
- ▶ COM ROLETES
- ▶ SUPERFÍCIE COM ROLETES DE ESFERAS



MESA TRAPEZOIDAL COM ROLETES DE ESFERAS

Ideal para a integração de uma estação de embalagem dupla em um sistema de transporte central. O movimento das caixas de transporte embaladas é suportado de forma ideal pelos roletes de esferas.



Para trabalho organizado:
COMFORT.PACK, equipada com um sistema de rack e unidade sob a bancada

FLEXIBILIDADE É QUANDO A EMBALAGEM SE ADAPTA AOS PRODUTOS E NÃO O CONTRÁRIO.

As COMFORT.PACK e o material de embalagem de proteção estão sempre juntos: sejam chips de embalagem, espuma, colchões de ar ou almofadas de papel. AIRplus®, PAPERplus®, PAPERbubble®, FOAMplus®, ou Chips de Embalagem da Storopack são a solução certa.

PROJETADO PELA STOROPACK

Fornecemos a você a nossa ampla seleção de embalagens de proteção e também nossas décadas de experiência. Oferecemos consultoria detalhada e trabalhamos com você no desenvolvimento de uma solução usando produtos da nossa ampla linha.

SUSTENTÁVEL E ECONOMIZA RECURSOS

Na hora de escolher embalagens de proteção, os benefícios e as funções de nossos produtos desempenham um papel crucial. Isso se deve ao fato de que, sempre que um produto é danificado no transporte, recursos são desnecessariamente empregados para uma nova produção e um transporte adicional, o que prejudica o meio ambiente.

Matérias-primas mais sustentáveis são uma ótima forma de proteger o meio ambiente e os recursos naturais. Por isso, nosso portfólio de produtos já inclui muitos produtos feitos com matérias-primas recicladas ou renováveis.



 **Mais sobre Embalagens de Proteção Flexíveis da Storopack:**
www.storopack.com.br/produtos/embalagem-de-protecao-flexivel

INTEGRAÇÃO DA EMBALAGEM DE PROTEÇÃO NA COMFORT.PACK STATION



SILO

Solução estável e durável para estocar papel ou almofadas de ar para remoção rápida e ergonômica. Isso assegura a produção automática e disponibilidade contínua de almofadas de embalagem. O sistema de embalagem de proteção pode ser baixado até a altura de trabalho individual para troca conveniente de papel ou bobinas de colchões de ar, graças a um sistema de elevação. Diferentes tamanhos de silo e configurações para vários embaladores estão disponíveis dependendo dos requisitos. Nossos especialistas fornecerão conselhos detalhados mediante solicitação.

Pode ser usado para integrar os seguintes produtos:

- ▶ PAPERplus® Papillon
- ▶ PAPERplus® Track
- ▶ AIRplus® Mini

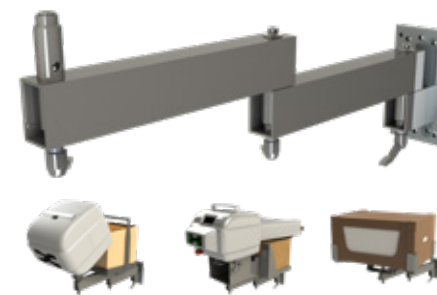

BRAÇO GIRATÓRIO

Braço giratório flexível que economiza espaço para remoção ergonômica de almofadas de papel.

Pode ser usado para integrar os seguintes produtos:

- ▶ PAPERplus® Papillon
- ▶ PAPERplus® Track
- ▶ PAPERbubble®

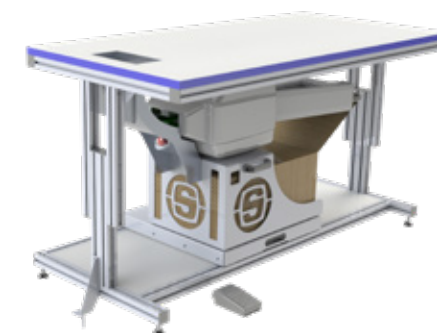

RETRÁTIL SOB A MESA

Para armazenamento econômico em espaço de material de embalagem e da máquina sob a mesa. As almofadas de papel são distribuídas através de uma abertura no tampo da COMFORT.PACK. Uma troca de papel conveniente é possibilitada pela função retrátil.

Pode ser usado para integrar os seguintes produtos:

- ▶ PAPERplus® Track



UNIDADE DESBOBINADORA SOB A BANCADA

Para armazenamento econômico em espaço de material de embalagem sob a mesa. A unidade de corte sob a mesa permite o corte ergonômico.

Adequada para:

- ▶ FILME DE ESPUMA DE PE
- ▶ PAPEL DE EMBALAGEM
- ▶ PLÁSTICO BOLHA CONVENCIONAL

ILUMINAÇÃO



ILUMINAÇÃO LED DO LOCAL DE TRABALHO

Iluminação para instalação sob um sistema de prateleiras ou acima da COMFORT.PACK.
Nossos especialistas irão aconselhá-lo sobre a iluminação ideal da estação de trabalho.

BALANÇAS

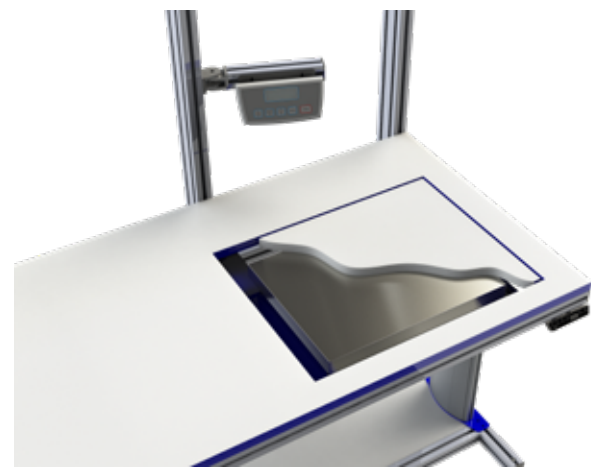

BALANÇA

Pode ser colocado sobre a mesa ou embutido na mesa.
Um visor externo montado em altura ergonômica na estação permite uma operação ideal.
À prova de poeira e respingos de acordo com o padrão IP65; opcionalmente com ou sem calibração.

ACESSÓRIOS ADICIONAIS

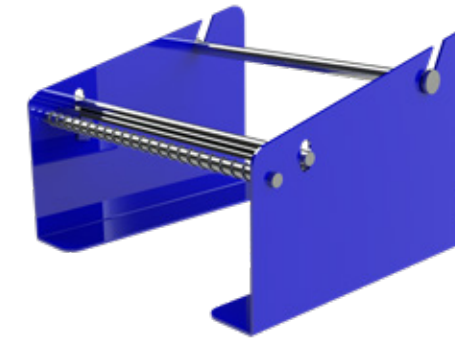

DISPENSADOR DE ETIQUETAS

Ideal para fornecer rolos de etiquetas.

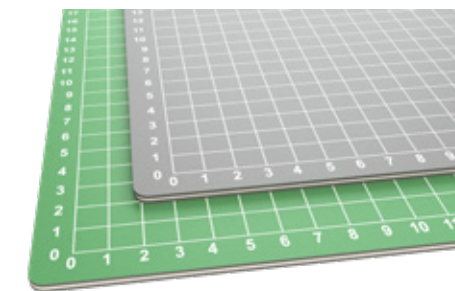

BASE DE CORTE EM GRADE

Protetor de bancada com grade, disponível em verde ou cinza em uma ampla gama de dimensões. Reduz movimentos de deslizamento sobre a mesa.

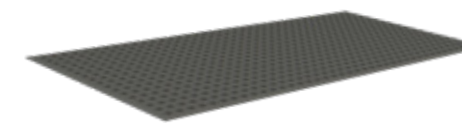

TAPETE DE TRABALHO ERGONÔMICO

Acessórios para a prevenção da fadiga e aparência. As bordas chanfradas reduzem o risco de tropeçar.



SUPORE RETRÁTIL PARA RECIPIENTES

Descarte de resíduos diretamente no local de trabalho, graças às latas de lixo que podem ser puxadas de baixo da mesa. Disponível para um ou dois recipientes com diferentes capacidades.



CARRO PARA RECIPIENTES

Carrinho personalizável para latas de lixo, cada uma com dois rodízios giratórios e traváveis.
Disponível com um, dois ou três recipientes plásticos.



Mantém o local de trabalho organizado:
COMFORT.PACK com unidade sob a bancada,
recipiente e retrátil para impressora

INDIVIDUAL É QUANDO O DESIGN CORPORATIVO TAMBÉM É IMPLEMENTADO NA ESTAÇÃO DE EMBALAGEM.

Cada COMFORT.PACK é adaptada às necessidades do cliente e desenvolvida individualmente. O design da COMFORT.PACK station é tão exclusivo quanto sua configuração. Para assegurar que o design corporativo também seja implementado de maneira ideal na estação de embalagem, um grande número de elementos pode ser equipado nas cores desejadas ou com logotipos livremente selecionáveis.

Graças ao corte a laser, quase todas as formas podem ser cortadas de forma precisa e limpa. Também praticamente não há limites em termos de cor: até mesmo elementos em cores diferentes podem ser colocados em uma estação de embalagem.

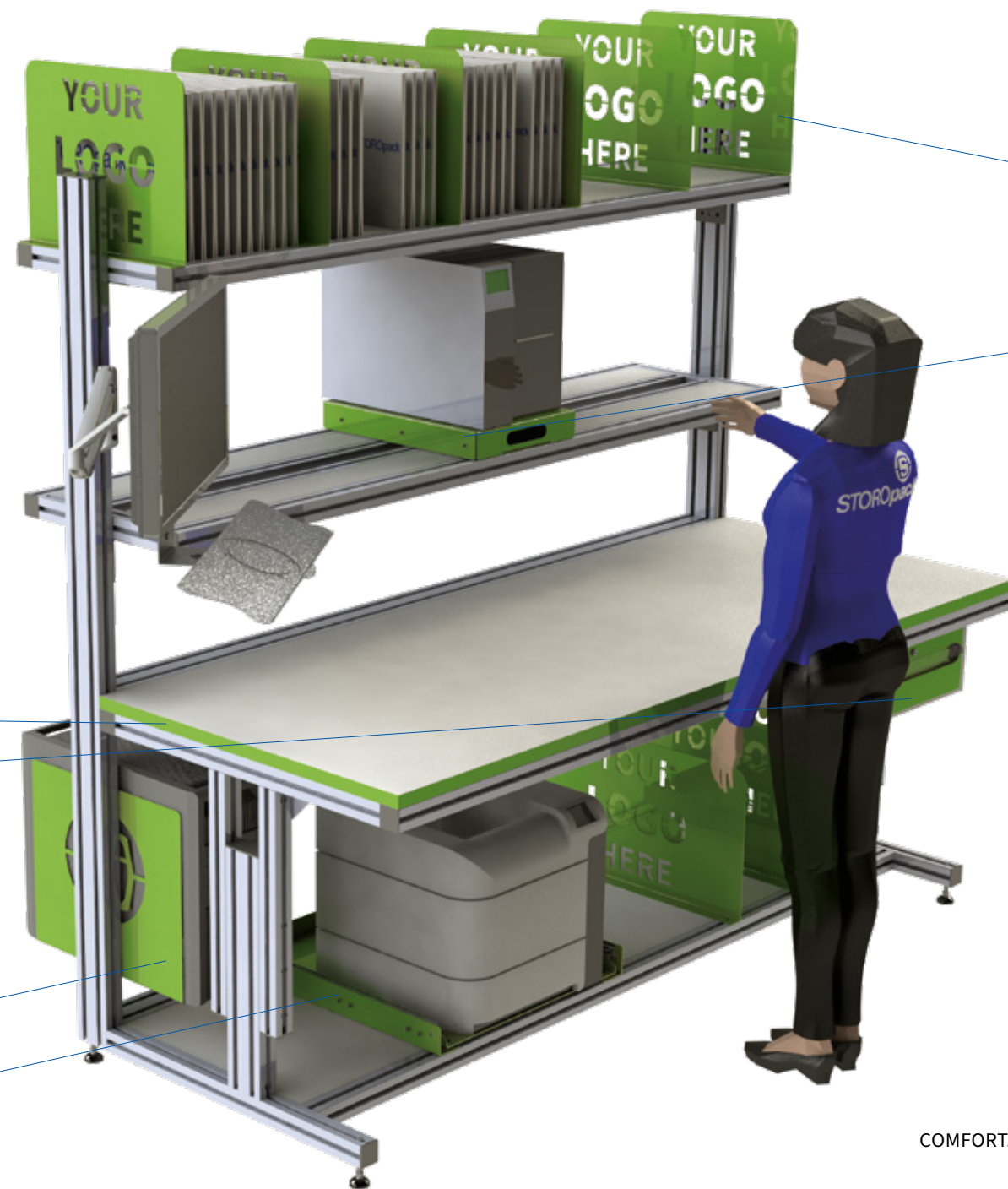

ELEMENTOS PERSONALIZÁVEIS

Divisória

Retrátil para Impressora de Etiquetas

ELEMENTOS PERSONALIZÁVEIS

Bordas em ABS

Unidade sob a Bancada com Gavetas

Suporte para Computador

Retrátil para Impressora A4

Personalizável e individual:
COMFORT.PACK podem ser equipadas com cores e logotipos específicos do cliente.



Estudos de Casos de Clientes

VELLY - PAPERplus® Chevron SEMI AUTOMÁTICO E ERGONÔMICO

«Ficamos muito impressionados com o conceito geral e com o fato de a Storopack fornecer tudo o que precisamos.»

ANTONIO CHIARELLO,
CEO VELLY

A empresa Esterline Connection Technologies – SOURIAU – SUNBANK na França projeta, fabrica e vende soluções de interconexão para ambientes severos. Com uma linha de distribuição integrada consistindo de quatro COMFORT.PACK stations ajustáveis em altura e uma máquina de cintagem são enviados no máximo 700 pacotes por dia. O material de embalagem – almofadas de ar AIRplus® Void – é armazenado em um COMFORT.PROTECT silo central que o torna facilmente acessível a todos os embaladores.

▶ **Vídeo:** www.storopack.com/souriau-video



Mais de 350 salões de cabeleireiros são franqueados da empresa Velly. Estes são abastecidos com produtos para o cabelo de cerca de 18 marcas da sede da empresa no sudoeste da Alemanha. Para assegurar que as mercadorias enviadas estejam perfeitamente protegidas e cheguem aos parceiros no prazo, o processo de embalagem precisa ser contínuo. A Storopack tornou o processo ainda mais eficiente com a integração de quatro COMFORT.PACK stations, o que aumentou o desempenho da embalagem em 65%, de 60 para 99 caixas por minuto.



A Storopack otimizou o processo de embalagem com um conceito abrangente que, conforme solicitado, acomodou a localização atual das prateleiras existentes. Em quatro estações de embalagem de última geração, até oito funcionários podem embalar os produtos separados em caixas, bloqueá-los e fixá-los com almofadas de papel PAPERplus® Chevron e proteger os pacotes com fita adesiva ativada por água. Estes são então transportados automaticamente através de correias transportadoras motorizadas. O sistema registra a etiqueta de remessa com câmeras, classifica os pacotes de acordo com a transportadora e os despacha. Uma característica prática é que a altura é medida na etapa final, com caixas maiores embrulhadas antes da descarga e embalagens menores simplesmente passando.

Estudos de Casos de Clientes

SOURIAU - AIRplus® 40 POR CENTO MAIS PRODUTIVO





Se você quiser obter informações adicionais ou falar conosco diretamente, fique à vontade para entrar em contato conosco. Na Storopack gostamos de ajudar.

Storopack do Brasil Embalagens de Proteção Ltda.

Rua Agostino Togneri, 457 – Jurubatuba
04690-090 São Paulo - SP
Brasil

T +55 11 5677 4699

packaging.br@storopack.com
www.storopack.com.br

23.01.2024
© 2022 Storopack Hans Reichenecker GmbH. All rights reserved.